

NOTICE D'INSTRUCTION - INSTRUCTION MANUAL -
РУКОВОДСТВО ПО ЭКСПЛУАТАЦИИ - كتيب التعليمات



CHAUFFE-EAU ELECTRIQUE

Cuve émaillée

FR

ELECTRIC WATER HEATER

Glass-lined Inner tank

EN

ЭЛЕКТРИЧЕСКИЙ ВОДОНАГРЕВАТЕЛЬ

С эмалированным баком

RU



سخان المياه الكهربى

التنك المعزول بالميينا الزجاجية

AR

9954-1122

N° : _____
____ / ____ / 20 ____

	Output (W / B) / (BT / B)	Voltage (V~/B~/) / (B~/B~/)		Connection (Ø)	
VS 500	4575-5450W	380-415V3~/220-240V	②	1"	③

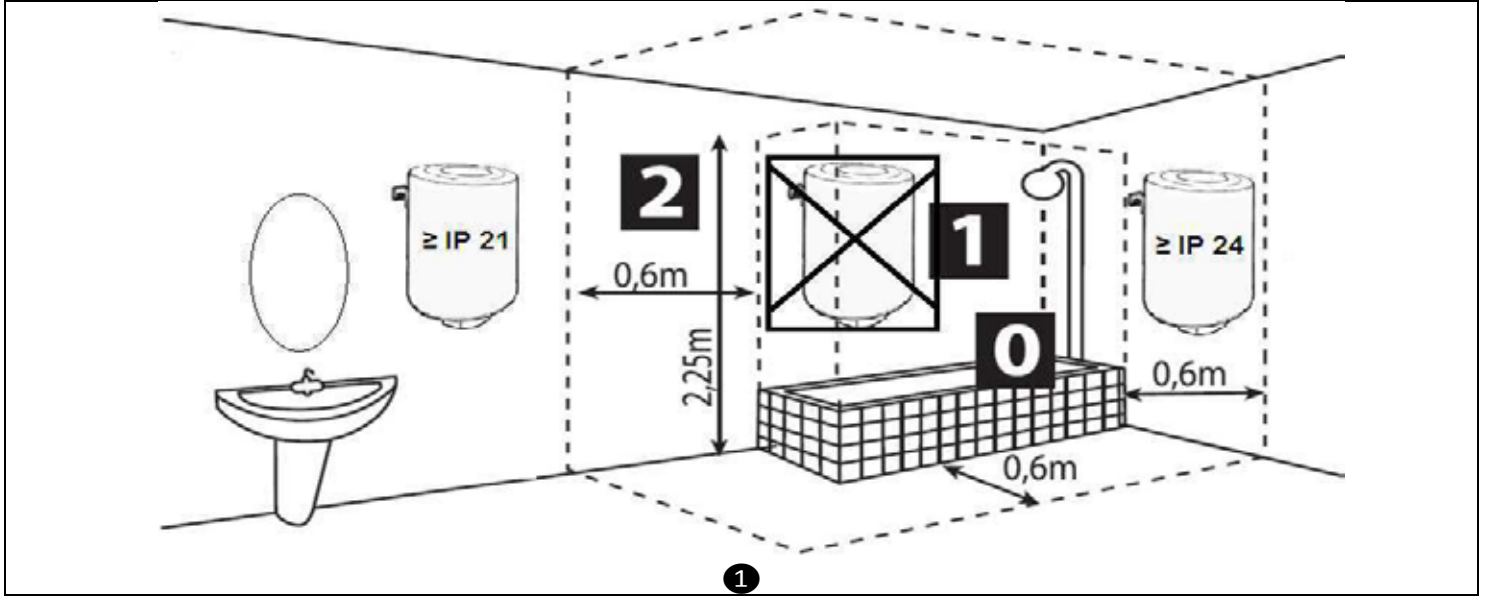

FRANCAIS (FR)

1. Sortie eau chaude
2. Groupe de sécurité
3. Entonnoir-Siphon
4. Réducteur pour pression supérieure à 0,5 MPa (5 bar)
5. Robinet d'arrêt
6. Vidange
7. Conduite eau froide
8. Raccord diélectrique

ENGLISH (EN)

1. Hot water tube
2. Safety relief valve
3. Funnel - Syphon
4. Pressure reducing for pressure > 0,5 MPa (5 bar)
5. Stop valve
6. Drain to sewage
7. Cold water pipe
8. Dielectric union

РУССКИЙ (RU)

1. Выход горячей воды
2. Система безопасности
3. Воронка-сифон
4. Редуктор давления для давления выше 0,5 МПа (5 бар)
5. Запорный кран
6. Сбросный клапан
7. Трубопровод с холодной водой
8. Диэлектрическая вставка

اللغة العربية (AR)

- 1- خروج الماء الساخن
- 2- بلف الأمان
- 3- منفذ خروج الماء للطوارئ
- 4- خافض لضغط الماء اذا زاد عن 5 بار
- 5- محبس التحكم بالماء
- 6- صنبور التفريغ
- 7- ماسورة الماء البارد
- 8- موصل عازل

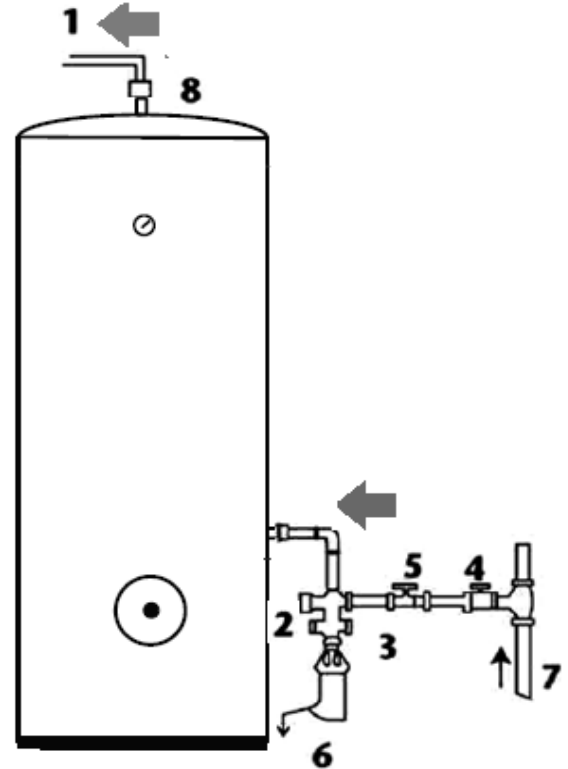

②

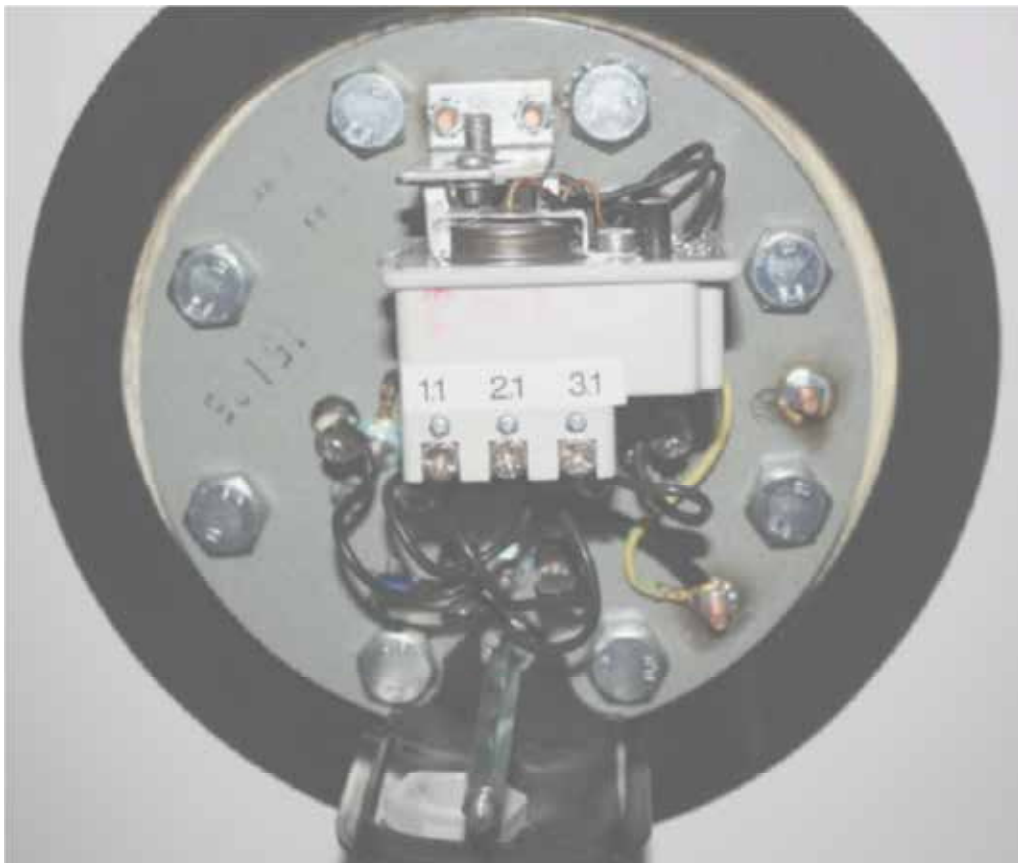
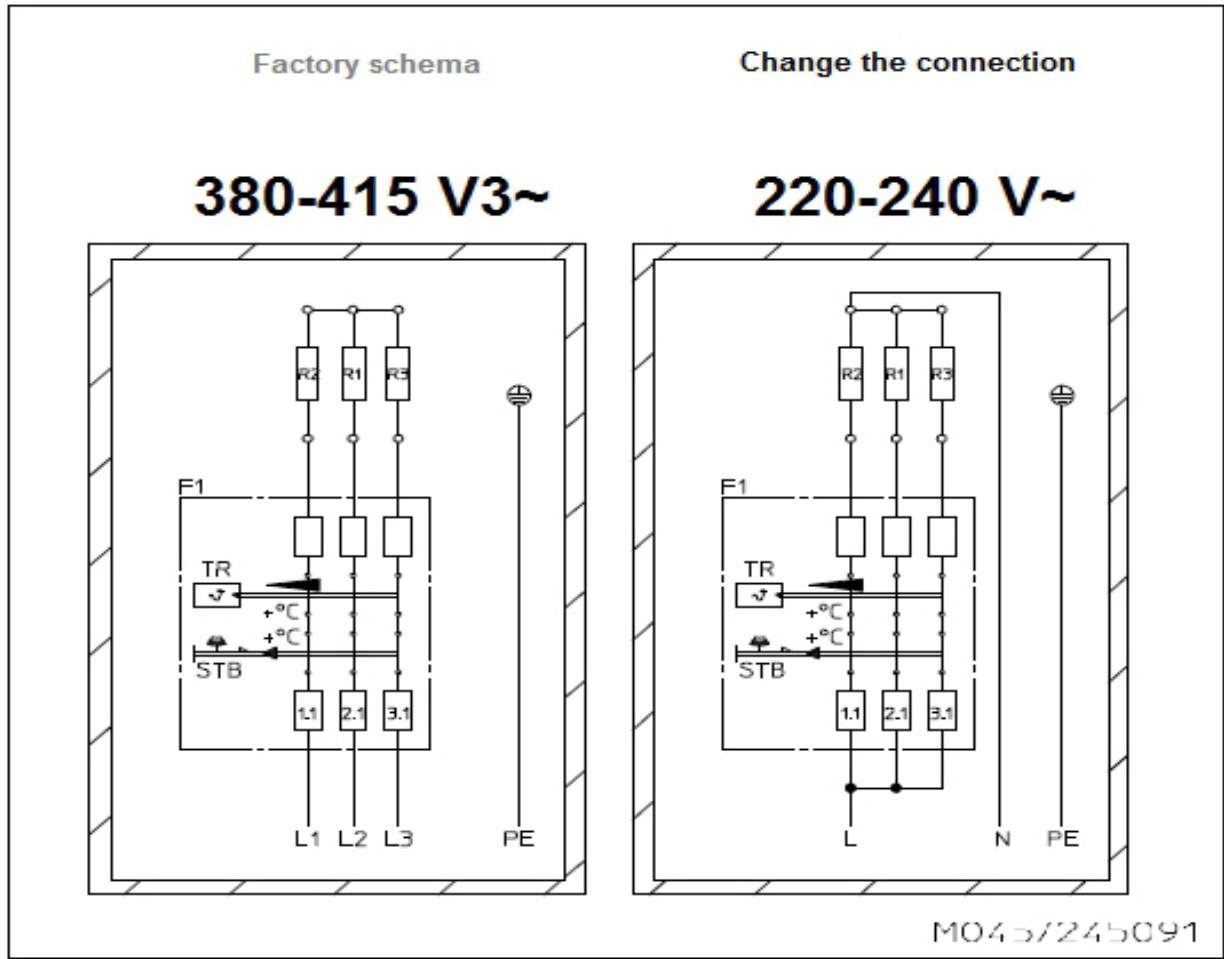

AVERTISSEMENTS : Cet appareil n'est pas prévu pour être utilisé par des personnes (y compris les enfants) dont les capacités physiques, sensorielles ou mentales sont réduites, ou des personnes dénuées d'expérience ou de connaissance, sauf si elles ont pu bénéficier, par l'intermédiaire d'une personne responsable de leur sécurité, d'une surveillance ou d'instructions préalables concernant l'utilisation de l'appareil. Il convient de surveiller les enfants pour s'assurer qu'ils ne jouent pas avec l'appareil. Cet appareil peut être utilisé par des enfants âgés d'au moins 8 ans et par des personnes ayant des capacités physiques, sensorielles ou mentales réduites ou dénuées d'expérience ou de connaissance, s'ils (si elles) sont correctement surveillé(e)s ou si des instructions relatives à l'utilisation de l'appareil en toute sécurité leur ont été données et si les risques encourus ont été appréhendés. Les enfants ne doivent pas jouer avec l'appareil. Le nettoyage et l'entretien par l'utilisateur ne doivent pas être effectués par des enfants sans surveillance.

INSTALLATION

1. **MISE EN GARDE PREALABLE!** Produit lourd à manipuler avec précaution :
 - 1.1 Installer l'appareil dans un local à l'abri du gel. La destruction de l'appareil par surpression due au blocage de l'organe de sécurité est hors garantie.
 - 1.2 S'assurer que la cloison est capable de supporter le poids de l'appareil rempli d'eau.
 - 1.3 Si l'appareil doit être installé dans un local ou un emplacement dont la température ambiante est en permanence à plus de 35°C, prévoir une aération de ce local.
 - 1.4 Placer l'appareil dans un lieu accessible
 - 1.5 Se reporter aux figures d'installation (fig ①, p. 3)
 - 1.6 Dans une salle de bain ne pas installer ce produit dans les volumes V0, V1 et V2 (voir fig. ①, p. 3). Prévoir un bac de rétention avec écoulement à l'égout si le chauffe-eau est installé dans un faux plafond, dans les combles ou au-dessus de locaux habitable. Placer l'appareil dans un lieu accessible.
 - 1.7 Ce produit est destiné pour être utilisé à une altitude maximale de 3000 m.

- 1.8 Dans le cas d'utilisation de tuyaux PER, la pose d'un régulateur thermostatique en sortie du préparateur est fortement conseillée. Il sera réglé en fonction des performances du matériau utilisé.
- 1.9 Fixation d'un chauffe-eau vertical mural et horizontal : Pour permettre l'échange éventuel de l'élément chauffant, laisser au-dessous des extrémités des tubes ou sur le côté du chauffe-eau un espace libre de 300 mm.
- 1.10 Avant tout démontage du capot, s'assurer que l'alimentation est coupée pour éviter tout risque de blessure ou d'électrocution.
- 1.11 L'installation électrique doit comporter en amont de l'appareil un dispositif de coupure omnipolaire (disjoncteur, fusible) conformément aux règles d'installation locales en vigueur (un disjoncteur différentiel 30 mA).
- 1.12 Si le câble est endommagé, il doit être remplacé par un câble ou un ensemble spécial disponible auprès du fabricant ou du SAV.
- 1.13 Installer obligatoirement à l'abri du gel un organe de sécurité (ou tout autre dispositif limiteur de pression neuf) de 1 MPa (10 bar) selon la pression nominale, de dimension $\frac{1}{2}$ " ou $\frac{3}{4}$ " sur l'entrée du chauffe-eau, qui respectera les normes locales en vigueur (voir tableau p.1).
- 1.14 Le dispositif de vidange du limiteur de pression doit être mis en fonctionnement régulièrement afin de retirer les dépôts de tartre et de vérifier qu'il ne soit pas bloqué.
- 1.15 Aucun accessoire hydraulique ne doit être situé entre l'organe de sécurité et l'entrée d'eau froide de l'appareil. Un réducteur de pression (non fourni) est nécessaire lorsque la pression d'alimentation est supérieure à 0,7 MPa (7 bar) et sera placé sur l'alimentation principale.
- 1.16 Raccorder l'organe de sécurité à un tuyau de vidange, maintenu à l'air libre, dans un environnement hors gel, en pente continue vers le bas pour l'évacuation de l'eau de dilatation de la chauffe ou en cas de vidange du chauffe-eau.
- 1.17 Les canalisations utilisées doivent pouvoir supporter 1 MPa (10 bar), et 100°C.
- 1.18 La mise à la terre est obligatoire. Une borne spéciale portant le repère  est prévue à cet effet.

- 1.19 Pour la vidange de l'appareil, couper l'alimentation électrique et l'eau froide, et ouvrir les robinets d'eau chaude puis manœuvrer la soupape de vidange de l'organe de sécurité.
- 1.20 Les produits présentés dans cette notice sont susceptibles d'être modifiés à tout moment pour répondre à l'évolution des techniques et normes en vigueur. Ces appareils sont conformes aux directives 2014/30/UE concernant la comptabilité électromagnétique, 2014/35/UE concernant la basse tension, 2011/65/UE concernant la ROHS et au règlement 2013/814/UE complétant la directive 2009/125/EC pour l'écoconception.
- 1.21 Ne jetez pas votre appareil avec les ordures ménagères, mais déposez-le à un endroit assigné à cet effet (point de collecte) où il pourra être recyclé.
- 1.22 La notice d'utilisation de cet appareil est disponible en contactant le service après-vente.



1. INSTALLATION

- Vous référer aux schémas correspondants p 3. (tableau ci-contre) :
- Pour l'échange éventuel de l'élément chauffant, laisser un espace libre latérale minimum 300 mm

Diam.	Installation verticale
VS 500	Voir fig. ②

2. RACCORDEMENT HYDRAULIQUE





- Il est nécessaire de bien nettoyer les tuyauteries d'alimentation avant de procéder au raccordement hydraulique. Le raccordement sur la sortie eau chaude est à réaliser à l'aide d'un manchon fonte, acier, ou raccord diélectrique, afin d'éviter la corrosion de la tubulure (contact direct fer/cuivre). L'utilisation de raccord en laiton est interdite.
- 1.23 MONTAGE SOUS-PRESSION** : Voir fig ②, p 3 Installer obligatoirement un organe de sécurité neuf sur l'entrée du chauffe-eau, qui respectera les normes en vigueur (en Europe EN 1487), de pression 10 bar (1 MPa) selon la pression nominale, de dimension 1» (tableau p.2).
- **A chaque chauffe, un écoulement se produira au niveau du robinet, ne pas obstruer l'écoulement.**

3. BRANCHEMENT ELECTRIQUE

- Vous référez aux schémas correspondants p.4 (Voir fig. ③)
- Le chauffe-eau ne peut être branché et fonctionner que sur un réseau à courant alternatif 230VAC ou 400V3AC. Raccorder le chauffe-eau par un câble rigide de conducteurs de section 4 mm². Utiliser pour cela une canalisation normalisée (gaine fixe ou cannelée) jusqu'au logement calibré du capot.
- Raccorder impérativement le conducteur de terre du câble à la terre ou ramener le fil de terre à la borne prévue repérée par le symbole . Ce raccordement est impératif pour des raisons de sécurité. Le fil de terre vert – jaune doit être de longueur supérieure à ceux des phases. L'installation doit comporter en amont du préparateur un dispositif de coupure omnipolaire (ouverture des contacts au minimum de 3 mm : fusible, disjoncteur). Dans le cas où les canalisations hydrauliques seraient en matériaux isolants, les circuits électriques seront protégés par un disjoncteur différentiel 30 mA adapté aux normes en vigueur.
- **Coupe circuit thermique** : Tous nos produits sont équipés d'un thermostat avec un coupe circuit thermique à réarmement manuel, qui coupe l'alimentation du chauffe-eau en cas de surchauffe. En cas de déclenchement de la sécurité **A** : Couper le courant avant toute opération. **B** : déposer le capot. **C** : Vérifier le branchement électrique. **D** : Réarmer la sécurité. En cas de déclenchements répétitifs, procéder au remplacement du thermostat. Ne jamais court-circuiter la sécurité ou le thermostat. Effectuer le raccordement de l'alimentation uniquement sur le bornier ou l'entrée du thermostat.

4. MISE EN SERVICE / FONCTIONNEMENT

- **NE JAMAIS METTRE SOUS-TENSION LE CHAUFFE-EAU SANS EAU** : Pour les modèles équipés d'une résistance électrique, elle serait automatiquement détériorée.
- Remplir impérativement le circuit secondaire. Avant la mise sous tension, ouvrir les robinets d'eau chaude, purger les canalisations jusqu'à l'absence d'air.
- Vérifier l'étanchéité des tubulures et du joint de la porte sous le capot. En cas de fuite resserrer modérément. Vérifier le fonctionnement des organes hydrauliques de sécurité et de vidange.
- Mettre l'appareil sous tension. Après 15 à 30 minutes, selon la capacité de l'appareil, l'eau doit s'écouler au goutte à goutte par l'orifice de vidange. Ce phénomène normal est dû à la dilation de l'eau. Vérifier l'étanchéité des raccordements et du joint. Pendant la chauffe et suivant les qualités de l'eau, les chauffe-eau blindés peuvent émettre un bruit de bouillonnement ; ce bruit est normal et ne traduit aucun défaut de l'appareil. Le thermostat est réglé d'usine en butée à 85±5°C. **S'il est constaté un dégagement continu de vapeur ou d'eau bouillante par la vidange ou par l'ouverture d'un robinet de puisage, couper l'alimentation électrique du chauffe-eau et faire intervenir un professionnel.**
- **Pour faciliter le réglage 4 positions**

- Position :  Protection antigel du chauffe-eau (max 30°C). Cette position n'entraîne pas la mise hors tension de l'élément chauffant
- Position :  Environ 40°C (Eau Tiède)
- Position :  Environ 65°C (Eau Chaude) **Position conseillée**
- Position :  Environ 85°C (Eau très chaude) **Prendre des précautions pour éviter les brûlures.**

5. ENTRETIEN

- **Avant tout démontage du capot, s'assurer que l'alimentation est coupée pour éviter tout risque de blessure ou d'électrocution. L'entretien domestique doit être effectué par l'utilisateur.** Manœuvrer 1 fois par mois l'organe de vidange de la sécurité hydraulique pour éviter son entartrage et vérifier qu'il ne soit pas bloqué. Le non-respect de cet entretien peut entraîner une détérioration et la perte de la garantie. **Entretien par un personnel qualifié A** : Détartrage : Enlever le tartre déposé sous forme de boue. Ne pas gratter ou frapper le tartre adhérent aux parois au risque de détériorer le revêtement. Ne pas oublier de changer le joint d'étanchéité et remonter l'appareil, vérifier qu'il n'y a pas de fuite d'eau après la première chauffe. **B** : Pour les appareils avec anode magnésium, changer l'anode magnésium tous les deux ans, ou dès que son diamètre est inférieur à 10mm. **C** : Le changement d'un élément chauffant blindé implique la vidange du chauffe-eau et le changement du joint. Remonter l'élément chauffant en serrant raisonnablement les écrous (serrage croisé), vérifié qu'il n'y a pas de fuite après la première chauffe, resserrer si nécessaire. **D** : Vidange : Couper l'alimentation électrique et l'eau froide, Ouvrir les robinets d'eau chaude puis manœuvrer la soupape de vidange de l'organe de sécurité.
- **Les pièces remplaçables sont les suivantes** : le thermostat, le joint, l'élément chauffant, l'anode magnésium, et le capot. **La garantie est conditionnée par l'utilisation de pièces d'origine constructeur. CONSEIL A L'USAGER** : Pour une eau présentant des teneurs en TH>20°f, il est recommandé de traiter celle-ci. Dans le cas d'un adoucisseur, la dureté de l'eau doit rester supérieure à 15°f. Dans le cas d'une absence prolongée et notamment en hiver, vidanger votre appareil, suivre les procédures de remise en marche

7. GARANTIE (FR)

- Le chauffe-eau doit être installé, utilisé et entretenu selon les règles de l'art, conformément aux normes en vigueur dans le pays d'installation et aux indications de cette notice. **Dans l'Union Européenne** cet appareil bénéficie de la garantie légale accordée aux consommateurs en application de la directive 1999/44/CE, cette garantie prenant effet à compter de la délivrance du bien au consommateur. En plus de la garantie légale, certains produits bénéficient d'une garantie supplémentaire portant uniquement sur l'échange gratuit de la cuve et des composants reconnus défectueux, **à l'exclusion des frais de remplacement et de ports.** Se reporter au tableau ci-dessous. Cette garantie commerciale n'affecte en rien les droits dont vous pourriez bénéficier des suites de l'application de la garantie légale. Elle s'applique dans le pays d'acquisition du produit, à condition qu'il soit également installé sur ce même territoire. Tout sinistre devra être déclaré au dépositaire avant échange sous garantie, et l'appareil restera à la disposition des experts d'assurance et du constructeur.

Garantie légale	2 ans
Garantie commerciale supplémentaire sur cuves et corps de chauffe émaillé	+1 an

- **Sont exclus de la garantie** : Les pièces d'usure : anodes de magnésium ... Les appareils non expertisable (difficilement accessibles pour réparation, entretien ou expertise). Les appareils exposés à des conditions d'environnement anormales : gel, intempéries, eau présentant des caractéristiques d'agressivité anormales en dehors des critères de potabilité, alimentation électrique présentant des surtensions importantes. Les appareils installés sans respect des normes et réglementations en vigueur dans le pays d'installation : absence ou mauvais montage des organes de sécurité contre la surpression, corrosion anormale due à un raccordement hydraulique incorrect (contact fer/cuivre), mise à la terre incorrecte, section du câble électrique insuffisante, non-respect des schémas de branchement indiqués dans cette notice. Les appareils non entretenus conformément aux prescriptions de la présente notice. Les réparations ou remplacements de pièces ou composants de l'appareil non réalisés ou autorisés par l'entreprise redevable de la garantie. Le changement d'un composant ne prolonge par la durée de garantie de l'appareil.

La garantie ne s'appliquera qu'aux produits expertisés et reconnus défectueux par l'entreprise redevable de la garantie. Il est impératif de conserver les produits à disposition de cette dernière.

- Pour bénéficier de la garantie, **prendre contact avec votre installateur ou revendeur**. A défaut, contacter :
ATL international : Tél. : (+33)146836000, Fax : (+33)146836001, 58 av Gén. Leclerc 92340 Bourg-la-Reine (France),
Tél : 0080038713858 (Belgique) qui vous indiquera la marche à suivre.

Type de l'appareil / Référence :		CACHET DU REVENDEUR
N° de série :		
Nom et adresse du client :		

WARNINGS: This device is not intended for use by persons (including children) with physical, sensory or mental disability, or by persons lacking experience or knowledge, unless they have received from a person in charge of their safety adequate supervision or preliminary instructions on how to use the device. Children should be supervised to ensure that they do not play with the appliance. This unit can be used by children of not less than 8 years and people with reduced physical, sensory or mental capabilities or without experience or knowledge if they are properly supervised or if the instructions for using the device safely have been given and if the risks are taking into account. Children must not play with the device. Cleaning and maintenance must not be done by children without supervision.

INSTALLATION

1. **CAUTION!** Heavy item, handle with care:
 - 1.1 Install the appliance in a room which is protected from frost. If the appliance is damaged because the safety device has been blocked, it is not covered by guarantee.
 - 1.2 Make sure that the wall on which the appliance is mounted can support the weight of the appliance when filled with water,
 - 1.3 If the appliance is to be fitted in a room or location where the ambient temperature is higher than 35°C, provide sufficient ventilation.
 - 1.4 The device shall be installed in an accessible place.
 - 1.5 Refer to installation figures ❶, p. 3.
 - 1.6 When installed in a bathroom, do not install the appliance in volumes V0, V1 and V2 (See fig. ❶, p. 3). If the water heater is to install above living space, fit a retaining tank with drain to the sewer system. Place the water heater in a place with easy access.
 - 1.7 This device is intended for use at a maximum altitude of 3000 m.
 - 1.8 If PER pipes are used, the installation of a thermostatic regulator on the output pipe of the device is strongly recommended. It will be set according to the performance of the material used.
 - 1.9 Installation of a vertical or horizontal wall mounted device:
To allow the replacement of the heating element leave a free space of 300 mm between the tube ends and the wall or fixed furniture.

- 1.10 Switch off the power before removing the cover, to avoid any risk of injury or electric shock.
- 1.11 The installation must be equipped, upstream of the appliance, with a bipolar cut-out device (fuse, breaker switch) respecting local regulations (30 mA earth-leakage breaker).
- 1.12 If the supply cord is damaged, it must be replaced by a special cord or assembly available from the manufacturer or the after sales service.
- 1.13 Mandatory installation of a safety device in a frost free location (or any other new device which limits the tank pressure) to 1 MPa (10 bar) according to the nominal pressure, with a size of 1" on the input of the water heater, respecting the local regulations (see table p.1).
- 1.14 Operate regularly the discharge of safety device to prevent scaling and check that it is not blocked.
- 1.15 Hydraulic accessories should not be located between the safety valve and the cold water inlet. A pressure reducer (not supplied) is required when the water supply pressure exceeds 0,7 MPa (7 bar) and will be fitted on the main supply.
- 1.16 Connect the safety device to an unpressurised outlet pipe in a frost free location, with a continuous slope to evacuate water during heating up or draining the water heater.
- 1.17 The pipes used must support 1 MPa (10 bar) and 100 ° C.
- 1.18 Always connect the earth conductor of the cable to the earth ground wire or connect the earth conductor to the appropriate terminal identified by the symbol .
- 1.19 To drain the device: Switch off the power and the supply of cold water, open the hot water faucets and manipulate the safety valve. To drain under sink water heater disconnect the hydraulic connections and return the device.
- 1.20 These devices comply with the directive 2014/30/UE according to electromagnetic compatibility, 2014/35/UE according to low voltage, 2011/65/UE according to ROHS directive and Commission Delegated Regulation 2013/814/UE supplementing 2009/125/EC regulation for ecodesign.

1.21 Do not dispose your water heater in the garbage, but hand it to a place assigned for this purpose (collection point) where it can be recycled.



1.22 The instruction book of this product is available by contacting the after-sales service.

1. INSTALLATION

- Refer to the corresponding diagrams p.3 (see table on right):
- Make sure to keep free space of 300 mm below pipes for the exchange of the heating element.
- For vertical installation of Ø 505 devices if the wall is not strong enough, an optional ground support is available. Nevertheless, it is mandatory to fix the unit to the wall with the top bracket to avoid tipping.
- For horizontal installation, the water connection tubes must always be in a vertical position below the device.

Diameter	Vertical installation
VS 500	See fig. 2

2. HYDRAULIC CONNECTION

- It is necessary to clean the supply piping prior to the hydraulic connection. The connection to the hot water outlet is to be carried out with a cast iron or steel sleeve or a dielectric connector, to avoid corrosion of the pipe (direct contact iron / copper). The use of brass fittings is prohibited.

1.22 INSTALLATION PRESSURISED: See fig. 2, p. 3. Always install a new safety device on the cold water pipe of the water heater, which comply with the standards (EN 1487 in Europe), with a pressure of 0.7 or 0.9 MPa (7 or 9 bar) according to the nominal pressure, with diameter 1/2" or 3/4" (Table p. 3). If expansion down the mains is required, the safety valve and/or pressure reducing valve must be 3 mts from the water heater.

- **During heating up, water dripping may occur at the valve, do not obstruct the dripping.**

3. ELECTRICAL CONNECTION

- Refer to the corresponding diagrams p.4 (See fig. 3).
- The water heater can be connected and operated only on AC 230V. Connect the heater with a rigid cable with conductors 2,5mm². Use a standardised channeling (rigid or flexible conduit) until the calibrated housing cover.
- Directly connect devices with a cable or plug. In France, a product with plug is strictly prohibited and cannot be sold and installed.
- Always connect the earth conductor of the cable to the earth ground wire or connect the earth conductor to the appropriate terminal identified by the symbol . This connection is compulsory for safety reasons. The earth wire green - yellow must be longer than those of phases. The installation must be equipped, upstream of the appliance, with a bipolar cut-out device (minimum contact distance of 3 mm fuse, breaker switch). In the case where HYDRAULIC connexions are in insulated material, electrical circuits shall be protected by a differential circuit breaker 30 mA adapted to local standards.
- **Thermal circuit breaker:** All products are equipped with a thermostat including a thermal circuit breaker with manual reset, which cuts the power in case of overheating. In case the security trips **A:** Cut the power before any operation. **B:** remove the plastic cover. **C:** Check the electrical connection. **D:** Reset security. In case of repetitive tripping, replace the thermostat. Never bypass safety or regulation thermostat. Connect the power only on the sockets or thermostat input.

4. STARTING UP

- **NEVER POWER THE WATER HEATER WITHOUT WATER:** Models with an electric heating element will be certainly damaged.
- Fill the tank completely. Before powering up, open the hot water taps, drain the pipes in order to empty the air.
- Check the tightness of the tubes and of the flange seal under the plastic cover. In case of leaking tighten moderately. Check the operating of the hydraulic components and of the safety valve.
- Turn the power on. After 15 to 30 minutes, depending of the capacity of the device, the water should drip from the drain. This is normal and due to the expansion of water. Check connection leaks and seal. During heating and according to the water quality, hot water tanks can make a bubbling noise. This noise is normal and does not indicate any defect of the unit. The thermostat is factory set to stop at 85 ± 5 ° C. **If you see a continuous release of steam or hot water from the drain or when opening a faucet, turn off immediately the power to the water heater and call a professional.**
- **For easy adjustment of 4 positions**
 - Position: ❄ Antifreeze protection of the water heater (max 30 ° C). This position does not cause the heating element to be switched off
 - Position: ◁ Approximately 40 ° C (Warm Water)
 - Position: ●● Approx. 65 ° C (Hot Water) **Recommended position**
 - Position: ●●● About 85 ° C (very hot water) **Take precautions to avoid burns**

5. MAINTENANCE

- **Before removing the plastic cover, make sure the power is turned off to avoid any risk of injury or electric shock.** **The domestic maintenance** must be done by the user. Operate the safety device every month to prevent scaling and check that it's not blocked. Not executing this maintenance may cause damage and the loss of the warranty. **Maintenance by qualified personnel** **A:** Scaling: Remove the scale deposited as mud. Do not scratch or hit the scale sticking to the walls to avoid damage to the coating. Do not forget to change the seal and reassemble the appliance, check that there is no leakage of water after the first heating. **B:** For devices with magnesium anode, change the magnesium anode every two years or as soon as its diameter is less than 10mm. **C:** The change of a sheathed heating element involves draining of the water heater and the change of the seal. Reassemble the heating element, reasonably tight nuts (cross tightening), check that there is no leakage after the first heating-up, and tighten again if necessary. **D:** Drain: Turn off power and cold water supply, Open hot water taps and drain valve of the safety device.

- **The replaceable parts are: thermostat, gasket, heater element, magnesium anode, and cover. Warranty is subject to the use of original spare parts from manufacturer. ADVICE TO THE USER:** In case of hard water with TH > 20 ° f (>200 ppm), we recommended to soften the water. If a water softener is used, the remaining water hardness should be more than 15 ° f. In the case of a longer absence and especially in winter, drain your device, and then follow the procedures for starting-up.

6. WARRANTY (EN)

- The water heater must be installed, operated and maintained in accordance with the state of the art and with the standards in force in the country of installation and the instructions in this manual. **In the European Union** this unit has the legal guarantee granted to consumers under Directive 1999/44/EC, this warranty is effective from the date of delivery of the goods to the consumer. In addition to the legal guarantee, some products have an extended warranty, limited to the free replacement of the tank and components recognized as defective, **excluding replacement and transport cost.** Refer to the table below. This warranty does not affect any rights you may benefit as a result of the application of the statutory warranty. It applies in the country of purchase of the product, provided it is also installed on the same territory. Any damage must be reported to the depository before exchange under warranty, and the unit will remain available to insurance experts and the manufacturer.

	VS 500
Legal guarantee	2 years
Additional commercial warranty on tanks	+ 1 years

- **Exclusions:** Wear parts: magnesium anodes ... Equipment which cannot be accessed (access difficult for repair, maintenance or assessment). Devices exposed to abnormal environmental conditions: frost, outdoor weather, water with abnormal chemical characteristics outside drinking water criteria, mains network with power peaks. Equipment installed without observing current standards in the country of installation: absence or incorrect safety device, abnormal corrosion due to incorrect hydraulic fittings (iron/copper contact), incorrect earthing, inadequate cable thickness, non-observance of the connection drawings show in these instructions. Equipment not maintained in accordance with these instructions. Repairs or replacement of parts or components in the equipment not carried out or not authorised by the company responsible of the guarantee. Change of a component does not extend the warranty period for the device. The warranty shall apply to products that are defective and appraised by the company liable for warranty. It is compulsory to keep the products available to the latter.
- To claim under guarantee, **contact your installer or dealer.** If necessary, contact: ATL International Tel: (+33)146836000, Fax: (+33)146836001, 58 av Gén. Leclerc 92340 Bourg-la-Reine (France), Tel: 0080038713858 (Belgium) who will inform you of what you should do.

Type / Reference:		STAMP DEALER
Serial number:		
Name and address of customer:		

ВНИМАНИЕ : Прибор не предназначен для использования лицами (включая детей) с ограниченными физическими или умственными способностями или при отсутствии у них опыта или знаний, если они не находятся под контролем или не проинструктированы об использовании прибора лицом, ответственным за их безопасность. Прибор – не игрушка, поэтому дети должны находиться под постоянным присмотром взрослых. Данный прибор может быть использован детьми в возрасте от 8 лет и старше, с отсутствием опыта и знаний, или чьи физические, или умственные способности ограничены, если они прошли обучение и находятся под присмотром лица, которое отвечает за их безопасность. Не разрешайте детям использовать водонагреватель в качестве игрушки. Очистка и техническое обслуживание прибора не должны выполняться детьми без присмотра взрослых.

УСТАНОВКА

1. **ОБЯЗАТЕЛЬНЫЕ ТРЕБОВАНИЯ БЕЗОПАСНОСТИ!**

Прибор имеет большую массу, поэтому требует осторожного обращения:
- 1.1 Устанавливайте прибор в непромерзаемом помещении. Выход прибора из строя под воздействием высокого давления из-за блокировки системы безопасности не является гарантийным случаем.
- 1.2 Убедитесь, что стеновое крепление способно выдержать вес прибора, заполненного водой.
- 1.3 Если прибор устанавливается в помещении, где постоянная температура превышает 35 °С, организуйте вентиляцию в этом помещении.
- 1.4 Устанавливайте прибор в доступном месте
- 1.5 Руководствуйтесь рисунками по установке (рис. ❶, с. 3)
- 1.6 Не устанавливайте прибор в ванных комнатах, которые по объему относятся к категории V0, V1 и V2 (см. рис. ❶, с. 3).

В случае установки водонагревателя под подвесным потолком, на чердаке или на потолке используйте бак с водосливной арматурой. Устанавливайте прибор в доступном месте.
- 1.7 Данное изделие предназначено для использования максимум на высоте 3000 м над уровнем моря.
- 1.8 В случае использования полиэтиленовых труб настоятельно рекомендуется использование терморегулятора на выходе водонагревателя. Настройка терморегулятора будет зависеть от характеристик материала установленных труб.

- 1.9 Вертикальный и горизонтальный монтаж водонагревателя на стену: на случай замены нагревательного элемента оставьте под трубами водонагревателя с двух концов или сбоку от водонагревателя свободное пространство 300 мм.
- 1.10 Во избежание поражения электрическим током или получения травмы перед снятием лицевой панели убедитесь в отключении электропитания.
- 1.11 В электроцепи перед прибором должен быть установлен омниполярный выключатель (автомат защиты, предохранитель) в соответствии с действующими правилами установки электрооборудования (дифференциальный выключатель 30 мА).
- 1.12 В случае повреждения электрокабеля для получения нового кабеля или специального комплекта обращайтесь в отдел послепродажного обслуживания компании-изготовителя.
- 1.13 Для соблюдения условий гарантии на входе в водонагреватель обязательна установка группы безопасности с рабочей настройкой 1 МПа (10 бар) в зависимости от номинального давления, с диаметром подключения 1½".
Модель: VT.460.
Производитель: VALTEC s.r.l., Via Pietro Cossa, 2, 25135-Brescia, ITALY.
На входе водонагревателя, предусмотрев защиту от замерзания и учитывая действующие стандарты по месту эксплуатации (см. таблицу на с.1).
- 1.14 Регулярно проверяйте работу сбросного клапана системы безопасности (регулятора давления) для удаления накипи и проверки отсутствия блокировки.
- 1.15 Запрещена установка любой гидравлической арматуры между системой безопасности и входом холодной воды водонагревателя. Редуктор давления (не входит в комплект) необходим, если давление в водопроводе превышает 0,7 МПа (7 бар), этот редуктор встраивается в основную водопроводную систему.
- 1.16 Подсоедините систему безопасности к сливному трубопроводу, выходящему на улицу, в непромерзаемом помещении, который установлен с постоянным уклоном назад для слива лишней воды, образующейся в процессе расширения при нагреве, или на случай, когда необходимо слить воду из водонагревателя.
- 1.17 Установленная канализационная система должна выдерживать давление 1 МПа (10 бар) и температуру 100 °С.
- 1.18 Заземление обязательно. Для этой цели предусмотрена клемма, отмеченная символом .

- 1.19 Для слива воды из водонагревателя отключите электропитание и перекройте подачу холодной воды, откройте краны с горячей водой, затем используйте сбросный клапан системы гидравлической безопасности.
- 1.20 Производитель оставляет за собой право в любой момент вносить изменения в конструкцию изделий, представленных в данном руководстве, в ответ на изменения отраслевых стандартов и развитие технологий. Прибор соответствует требованиям директив 2014/30/UE в отношении электромагнитной совместимости, 2014/35/UE в отношении низковольтного оборудования, 2011/65/UE в отношении ограничений по использованию вредных веществ и регламента 2013/814/UE, дополняющего директиву 2009/125/ЕС в отношении требований к экологическому проектированию продукции, связанной с энергопотреблением.
- 1.21 Прибор нельзя утилизировать вместе с бытовыми отходами, для этой цели обращайтесь в специализированные организации.
- 1.22 Обращайтесь в отдел послепродажного обслуживания для получения руководства по эксплуатации.



1. УСТАНОВКА

- Обратитесь к соответствующим схемам на с. 3. (таблица внизу):
- На случай замены нагревательного элемента оставьте сбоку свободное пространство 300 мм

Диам.	Вертикальная установка
VS 500	см. рис. 2

2. ГИДРАВЛИЧЕСКОЕ ПОДКЛЮЧЕНИЕ

- Перед гидравлическим подключением обязательно тщательно прочистите подающие трубопроводы. Подключение трубопровода к выходу горячей воды водонагревателя осуществляется с помощью чугунного/стального патрубка или диэлектрической вставки во избежание образования коррозии на колбе (прямой контакт железных и медных поверхностей). Использование латунной арматуры запрещено.

1.23 МОНТАЖ ПОД ДАВЛЕНИЕМ: См. рис. 2 на с. 3 Обязательно устанавливайте новую систему гидравлической безопасности на входе водонагревателя, которая при этом соответствует действующим стандартам (в Европе EN 1487), с рабочим давлением 10 бар (1 МПа), диаметром присоединения 1" (таблица на с.2).

Для соблюдения условий гарантии на входе в водонагреватель обязательна установка группы безопасности с рабочей настройкой 1 МПа (10 бар) в зависимости от номинального давления, с диаметром подключения 1".

Модель: VT.460.

Производитель: VALTEC s.r.l., Via Pietro Cossa, 2, 25135-Brescia, ITALY.

- **Каждый раз во время нагрева воды будет происходить вытекание воды из крана, не перекрывайте струю.**

3. ЭЛЕКТРОПОТРЕБЛЕНИЕ

- Обратитесь к соответствующим схемам на с. 4 (см. рис. 3)
- Нагреватель должен подключаться к сети переменного тока с напряжением 230 В или с напряжением 400 В3. Подключайте нагреватель к сети посредством жесткого кабеля с жилами сечением 4 мм². Для прокладки кабеля используйте стандартные кабель-каналы (негибкие гладкой фактуры или гибкие ребристой фактуры), протянув их до места подключения на лицевой панели нагревателя.
- Обязательно подсоединяйте заземляющий провод к точке заземления или к предназначенной для этой цели клемме с символом. Заземление строго необходимо в целях безопасности. Заземляющий провод зелено-желтого цвета должен быть длиннее фазного провода. В электроцепи перед прибором должен быть установлен омниполярный выключатель (расстояние между разомкнутыми контактами минимум 3 мм: предохранитель, автомат защиты).
- На случай, если канализационные трубопроводы изготовлены из теплоизоляционных материалов, электрические цепи будут защищены дифференциальным выключателем номиналом 30 мА, соответствующим действующим стандартам.
- **Термовыключатель:** Вся продукция компании оснащается термореле с термовыключателем с ручным возвратом, который прекращает подачу электроэнергии в случае перегрева. В случае срабатывания системы безопасности **А:** Перед любым действием отключите электропотребление. **В:** Снимите лицевую панель. **С:** Проверьте электропотребление. **Д:** Верните систему безопасности в исходное состояние. В случае регулярных срабатываний замените термореле. Не допускайте короткого замыкания в цепи системы защиты или термореле. Подключение питание должно осуществляться только к клемме или входу термореле.

4. ВВОД В ЭКСПЛУАТАЦИЮ / ЭКСПЛУАТАЦИЯ

- **ЗАПРЕЩЕНО ПОДКЛЮЧАТЬ К ЭЛЕКТРОПИТАНИЮ ВОДОНАГРЕВАТЕЛЬ БЕЗ ВОДЫ:** Резистивные нагреватели автоматически выйдут из строя.
- В обязательном порядке заполните вторичный контур. Перед включением электропитания откройте краны горячей воды, выпустите воздух из канализационных труб.
- Проверьте герметичность колбы и прокладку люка-дверцы под лицевой панелью. В случае утечки плотно затяните. Проверьте работу составных частей системы гидравлической безопасности и сбросного клапана.
- Подключите прибор к электросети. Через 15–30 минут в зависимости от объема водонагревателя жидкость по капле начнет вытекать из отверстия сбросного клапана. Это нормальное явление, вызванное расширением воды. Проверьте герметичность соединений и прокладок. В зависимости от качества воды во время ее подогрева водонагреватель с экранированным нагревательным элементом может издавать звук закипания воды, это является нормальным и не указывает на неисправность. Термостат имеет заводскую установку $85\pm 5^{\circ}\text{C}$. **При продолжительном выделении пара или кипящей воды во время опорожнения водонагревателя или при открытии спускного крана, отключите электропитание и обратитесь за профессиональной помощью.**

- Для облегчения настройки существуют 4 положения

Положение:  Защита от замерзания водонагревателя(макс. 30°C). Это положение не приводит к выключению питания нагревательного элемента

Положение:  Прибл. 40°C (Теплая вода)

Положение:  Прибл. 65°C (Горячая вода) **Рекомендуемое положение**

Положение  Прибл. 85°C (Очень горячая вода) **Примите меры предосторожности во избежание ожогов.**

5. ОБСЛУЖИВАНИЕ

- Во избежание поражения электрическим током или получения травмы перед снятием лицевой панели убедитесь в отключении электропитания. Техническое обслуживание по месту эксплуатации осуществляется пользователем. Раз в месяц проверяйте работу сбросного клапана системы гидравлической безопасности водонагревателя во избежание образования отложений и для защиты от блокировки. Несоблюдение этого требования может привести к выходу из строя оборудования и аннулированию действия гарантии. **Техническое обслуживание специалистом А:** Удаление накипи: Удалите накипь, отложившуюся в виде грязи. Во избежание повреждения покрытия не трите и не соскабливайте накипь, въевшуюся в стенки. Не забудьте заменить уплотнительную прокладку и собрать прибор, после первого включения проверьте на наличие утечек. **В:** Водонагреватели с магниевым анодом требуют замены магниевого анода каждые два года или в случае, когда диаметр анода становится меньше 10 мм. **С:** В случае замены экранированного нагревательного элемента необходимо слить воду из водонагревателя и заменить прокладку. Установите нагревательный элемент, затянув гайки (в перекрестной последовательности), после первого включения проверьте на наличие утечки, подтяните гайки в случае необходимости. **Д:** Слив воды: Отключите электропитание и перекройте подачу холодной воды, откройте краны с горячей водой, потом задействуйте сбросный клапан системы гидравлической безопасности.
- **Замене подлежат следующие составные части:** термореле, прокладка, нагревательный элемент, магниевый анод и лицевая панель. **Гарантия аннулируется в случае использования неоригинальных запасных деталей. СОВЕТ ПОЛЬЗОВАТЕЛЮ:** Для воды, жесткость которой $>20^{\circ}\text{f}$ рекомендуется предварительная подготовка. Если установлен умягчитель воды, жесткость воды на выходе из него должна оставаться выше 15°f . В случае длительного отсутствия, особенно в зимнее время, сливайте воду из нагревателя, в дальнейшем выполните процедуры по вводу в эксплуатацию

7. ГАРАНТИЯ (RU)

- Водонагреватель должен устанавливаться, использоваться и обслуживаться в соответствии с общепринятыми профессиональными стандартами, стандартами, действующими в стране эксплуатации, а также в соответствии с требованиями данного руководства. Обязательным условием гарантии является замена магниевого анода не реже чем один раз в два года. Для этого необходимо использовать только оригинальный магниевый анод компании Атантик. **В странах ЕС** данный прибор получает гарантию, установленную законом в соответствии с требованиями директивы 1999/44/СЕ, данная гарантия вступает в силу с момента вручения товара покупателю. В дополнение к установленной законом гарантии некоторые товары получают дополнительную гарантию, распространяющуюся на бесплатную замену бака и признанных неисправными компонентов, **за исключением трудозатрат на замену и затрат на транспортировку.** См. таблицу ниже. Эта товарная гарантия не нарушает права покупателя, вытекающие из гарантии, установленной законом. Дополнительная гарантия действует в стране приобретения товара при условии, что товар эксплуатируется в той же стране. Перед обменом товара по гарантии необходимо уведомить о наличии любого гарантийного случая, при этом товар пройдет экспертизу специалистами по гарантийному обслуживанию и производителем.

Установленная законом гарантия	4 года
Дополнительная товарная гарантия на баки и нагревательные элементы водонагревателя с эмалевым покрытием	+1 год

- **Гарантия не распространяется на:** Изнашиваемые детали: магниевые аноды ... Приборы, для которых невозможно выполнить экспертизу (трудности с доступом при выполнении ремонта, обслуживания или экспертизы). Приборы, которые были подвергнуты аномальным условиям окружающей среды: минусовая температура, неблагоприятные погодные условия, вода непитьевого качества с содержанием агрессивных веществ, недопустимо высокое напряжение в электросети. Приборы, установленные без соблюдения действующих в стране эксплуатации норм и стандартов: отсутствие или неверный монтаж системы безопасности для защиты от повышения давления, аномальная коррозия из-за неправильного гидравлического подключения (прямой контакт железных/медных поверхностей), неверное заземление, недостаточное сечение электрокабеля, несоблюдение схем подключения, указанных в данном руководстве. Приборы, обслуживание которых осуществлялось без учета требований данного руководства. Выполнение ремонта или замены деталей/компонентов без обращения для этих целей к производителю или без получения разрешения от него. Замена компонента не приводит к продлению гарантии на прибор. Гарантия распространяется только на товар, прошедший экспертизу и признанный бракованным организацией, выдавшей гарантию. Предоставление товара для экспертизы является обязательным требованием.
- Для выполнения работ по гарантии **обращайтесь к дилеру или в сервисную службу, которая устанавливала прибор.** В случае появления неисправности обращайтесь в компанию ООО Атлантик Неман тел. **8-800-100-21-77** для получения дальнейших инструкций.

Гарантийный талон Заполняет продавец

Водонагреватель модель _____ Заводской № _____

Дата изготовления зашифрована в заводском номере: первые две

цифры – год выпуска, вторые две цифры – неделя выпуска, остальные цифры – порядковый номер.

--	--	--	--	--	--	--	--	--	--	--

Продавец _____ Дата продажи _____ Цена _____ (название, адрес)
(число, месяц, год) (гривен)

(ИФО ответственного лица продавца)

(подпись)

Заполняет исполнитель

Товар принят на гарантийное обслуживание _____ Дата _____
(название сервисного центра) (число, месяц, год)

Учет работ по техническому обслуживанию и гарантийному ремонту

Дата	Описание недостатков	Содержание выполненной работы, название и тип замененных комплектующих изделий	ФИО, подпись исполнителя

Примечание: дополнительно вносится информация о работе по предупреждению возникновения пожара.

действителен в случае заполнения ОТРЫВНОЙ ТАЛОН на техническое обслуживание в течении 2 лет гарантийного срока	 действителен в случае заполнения ОТРЫВНОЙ ТАЛОН на техническое обслуживание в течении 2 лет гарантийного срока	действителен в случае заполнения ОТРЫВНОЙ ТАЛОН на техническое обслуживание в течении 2 лет гарантийного срока
Заполняет продавец Водонагреватель модель Заводской №	Заполняет продавец Водонагреватель модель Заводской №	Заполняет продавец Водонагреватель модель Заводской №
Дата изготовления _____ (число, месяц, год)	Дата изготовления _____ (число, месяц, год)	Дата изготовления _____ (число, месяц, год)
Продавец _____ (название, адрес)	Продавец _____ (название, адрес)	Продавец _____ (название, адрес)
Дата изготовления _____ (число, месяц, год)	Дата изготовления _____ (число, месяц, год)	Дата изготовления _____ (число, месяц, год)
Материально ответственное лицо _____ (подпись и расшифровка) МП	Материально ответственное лицо _____ (подпись и расшифровка) МП	Материально ответственное лицо _____ (подпись и расшифровка) МП
Корешок отрывного талона на техническое обслуживание в течении 2 лет гарантийного срока эксплуатации Изъят _____ 20 г.	Корешок отрывного талона на техническое обслуживание в течении 2 лет гарантийного срока эксплуатации Изъят _____ 20 г.	Корешок отрывного талона на техническое обслуживание в течении 2 лет гарантийного срока эксплуатации Изъят _____ 20 г.
Исполнитель _____ (подпись и расшифровка)	Исполнитель _____ (подпись и расшифровка)	Исполнитель _____ (подпись и расшифровка)

Заполняет исполнитель Исполнитель _____ (предприятие, организация, адрес) Номер, по которому товар взят на гарантийный учет _____ Причина ремонта. Название замененного комплектующего изделия, составной части:	Заполняет исполнитель Исполнитель _____ (предприятие, организация, адрес) Номер, по которому товар взят на гарантийный учет _____ Причина ремонта. Название замененного комплектующего изделия, составной части:	Заполняет исполнитель Исполнитель _____ (предприятие, организация, адрес) Номер, по которому товар взят на гарантийный учет _____ Причина ремонта. Название замененного комплектующего изделия, составной части:
Дата проведения работ _____ (число, месяц, год)	Дата проведения работ _____ (число, месяц, год)	Дата проведения работ _____ (число, месяц, год)
Подпись лица, которое исполняло работу и его расшифровка _____	Подпись лица, которое исполняло работу и его расшифровка _____	Подпись лица, которое исполняло работу и его расшифровка _____
Номер пломбирователя _____ МП Подпись потребителя, который подтверждает исполнение гарантийного ремонта _____	Номер пломбирователя _____ МП Подпись потребителя, который подтверждает исполнение гарантийного ремонта _____	Номер пломбирователя _____ МП Подпись потребителя, который подтверждает исполнение гарантийного ремонта _____

8. Окончание срока службы

Устройство должно быть демонтировано и утилизировано/переработано специалистом специальной службы. Устройство никогда не должно быть утилизировано вместе с бытовыми отходами или на свалке. Когда устройство достигает конца своей жизни, пожалуйста, обратитесь к установщику или к местному представителю для того, чтобы приступить к демонтажу и утилизации аппарата.

9. Правила транспортировки

Транспортировка осуществляется всеми видами транспорта в закрытых транспортных средствах в вертикальном положении, в соответствии с маркировкой на упаковке, чтобы избежать механических повреждений внешнего корпуса и индикатора температуры. Необходимо исключить возможность случайного перемещения (падения) водонагревателя внутри транспортного средства. Условия транспортировки в части влияния механических факторов отвечают группе С ГОСТ 23216-78 «Изделия электротехнические. Общие требования к хранению, транспортировке, временной противокоррозионной защите и упаковке», условия транспортировки в части влияния климатических факторов – группе 5 (ОЖУ) ГОСТ 15150-69 «Машины, приборы и другие технические изделия. Исполнения для различных климатических регионов. Категории, условия эксплуатации, хранение и транспортировка в части воздействия климатических факторов внешней среды».

10. Правила хранения

Водонагреватель сохраняется в оригинальной упаковке в вертикальном положении, в сухом, проветриваемом помещении, в отсутствие контакта с химически агрессивной средой. Условия хранения бойлера в соответствии с группой 5 (ОЖУ) по ГОСТу 15150-69.

Условия хранения:

- температура воздуха от +10 °С до +40 °С;
- относительная влажность воздуха до 80%;
- атмосферное давление от 78 до 160 кПа.

Изготовитель:

Аустрия Эмаль АГ

Адрес: 8720, Аустрияштрассе 6, Книттельфельд, Австрия.

Уполномоченное изготовителем лицо:

ООО Атлантик Неман

Адрес: 105318, г. Москва, Семеновская площадь 1А, Россия, тел. (495) 640-16-35

Срок службы изделия составляет 84 месяца с даты производства

Дата изготовления продукции указана на упаковке.

Производитель оставляет за собой право вносить изменения в руководство без уведомления потребителей.



تحذيرات: لم يتم إعداد هذا الجهاز للاستخدام من قبل أشخاص (بمن فيهم الأطفال) مع الإعاقة الجسدية أو الحسية أو العقلية، أو من قبل أشخاص الذين يفتقرون الخبرة أو المعرفة، ما لم تكن قد وردت من الشخص المسؤول عن سلامة إشرافهم الكافية أو تعليمات أولية عن كيفية استخدام الجهاز. يجب أن تكون الأطفال تحت إشراف للتأكد من أنها لا تلعب في الجهاز. هذه الوحدة يمكن استخدامها من قبل الأطفال لا تقل عن 8 سنوات والناس مع انخفاض القدرات المادية والحسية أو العقلية أو بدون خبرة أو معرفة التعامل بشكل صحيح أو إذا الإرشادات لاستخدام الجهاز بأمان أعطيت وإذا كانت المخاطر مع الأخذ في الاعتبار ألا يتم تنظيف وصيانة الجهاز من قبل الأطفال دون إشراف.

التركيب

1. **تنبيه!** اصناف ثقيلة، والتعامل برعاية:

- 1.1 تثبيت جهاز في غرفة التي يتم حمايتها من الصقيع. في حالة تلف الأجهزة لأنه قد تم اقفال وحدة الامان، لا يتم تغطيتها من قبل الضمان.
- 1.2 تأكد من أن الجدار الذي يتم تركيب الجهاز يمكن أن تدعم وزن الجهاز عندما يكون مملوء بالماء،
- 1.3 إذا كان الجهاز سيتم تركيبه في غرفة أو مكان حيث درجة الحرارة المحيطة أعلى من 35 درجة مئوية، يجب توفير تهوية كافية.
- 1.4 يجب تثبيت الجهاز في مكان من السهل الوصول إليه.
- 1.5 الإشارة الى اشكال التركيب ① - ص 3.
- 1.6 عند تثبيت الجهاز في الحمام، لا يتم تثبيته في حجم (V2 V1 V0) إذا كان سخان الماء سيتم تركيبه فوق مساحة المعيشة، وتناسب مع حجم التنك للاحتفاظ بالسيولة الكافية لنظام الصرف الصحي. ضع سخان المياه في مكان سهل الوصول إليه.
- 1.7 هذا الجهاز مخصص للاستخدام على الحد الأقصى لارتفاع 3000 متر.
- 1.8 إذا تم استخدام انابيب PER ينصح بشدة تركيب منظم الحراري على أنبوب إخراج الماء للجهاز وفقا لأداء المواد المستخدمة.
- 1.9 يتم تركيب جدار عمودي أو أفقي لتركيب الجهاز: للسماح باستبدال عنصر التسخين تترك مساحة فارغة من 300 مم بين طرفي الأنبوب بعيدا عن أي جدار أو الأثاث الثابتة.
- 1.10 افصل التيار الكهربائي قبل إزالة الغطاء، لتجنب أي مخاطر إصابة أو صدمة كهربائية.
- 1.11 يجب ان يوصل بالجهاز وحدة قاطع تيار تلقائي (فيوز وقاطع تيار اوتوماتيكي) مع الاخذ في الاعتبار التعليمات الداخلية (قاطع تيار اوتوماتيكي 30 امبير).
- 1.12 في حالة تلف كابل الكهرباء ، يجب أن تحل محلها كابل اخر من المصنع او من احدى مراكز خدمة مابعد البيع.
- 1.13 من الضروري تركيب جهاز الامان في مكان خالي من الصقيع (أو أي جهاز يقلل من ضغط الماء داخل التنك) إلى 10 بار (1 ميغا باسكال) وفقا للضغط المعروف، مع حجم 1/2" أو 1" على مدخلات من سخان المياه، واحترام التعليمات الداخلية انظر الجدول p.1.
- 1.14 تأكد دائما ان بلف الامان يعمل دائما وتجنب ان يتم اغلاقه دائما لتجنب الانسداد.
- 1.15 الاكسسوارات الهيدرولوكية يجب الا تكون موجودة بين بلف الامان ومدخل المياه الباردة. منظم ضغط الماء (غير مرفق) عندما يتجاوز ضغط المياه 7 بار (0.7 ميغا باسكال) وسيتم تركيبها على مدخل الماء الرئيسي.

- 1.16 قم بتوصيل جهاز الأمان بأنبوب تصريف مياه غير مضغوط في مكان خالٍ من الثلج، مع الحفاظ على وجود انحناء دائم لتفريغ المياه أثناء التسخين أو تجفيف مياه السخان.
- 1.17 المواسير يجب ان تكون ملائمة لضغط 10 بار (ميغا باسكال) و 100 درجة سيليزية.
- 1.18 قم دائما بتوصيل الموصل الأرضي للكابل بسلك التأريض الأرضي أو توصيل الموصل الأرضي بالطرف المناسب المعرف بالرمز .
- 1.19 لتفريغ الجهاز: فصل التيار الكهربائي وإمدادات المياه الباردة، وفتح صنابير المياه الساخنة وافتح صمام الأمان. الهيدروليكية واقلب الجهاز. لتفريغ السخانات تحت الحوض افصل الوصلات الهيدروليكية واقلب السخان.
- 1.20 المنتجات الموضحة في هذا الدليل خاضعة للتغيير في أى وقت ليكون وفقا للمعايير. هذه الاجهزة تتوافق مع المواصفه 2014/35/UE الأتحاد الاوروبى طبقا للتوافق الكهرومغناطيسي، المواصفه 2014/35/UE طبقا للجهد المنخفض 2011/65/UE، طبقا لتوجيهات و التزامات الـ ROHS واللجنة المنتدبه لـ 2013/814/UE والتي تدعم 2009/125/EC تنظيم الـ Ecodesign
- 1.21 لا تتخلص من السخان في القمامة ولكن يتم تسليمه الي مكان مخصص لذلك - نقطة تجمع - حيث يمكن تدويره.
- 1.22 يتم توفير كتاب التعليمات الخاص بهذا المنتج من خلال الاتصال بخدمة ما بعد البيع.

1. التركيب

القطر	تركيب رأسي
VS 500	انظر الشكل. 2

- يرجى الرجوع إلى المخططات المقابلة (انظر الجدول على اليسار)
- تأكد من الحفاظ على المساحة الحرة من 300 مم تحت المواسير لاستبدال عناصر التسخين.
- للتركيب رأسيًا من الأجهزة قطر 505 مم إذا كان الجدار ليس قويا بما فيه الكفاية، والحامل الأرضي الاختياري هو متاح.
- فمن الضروري لتركيب الوحدة على الحائط مع حامل علوي لتجنب السقوط.
- للتنشيط الأفقي، يجب أن تكون أنابيب توصيل المياه دائما في وضع رأسي تحت الجهاز.





2. التوصيلات الهيدروليكية

- ومن الضروري تنظيف إمدادات الأنابيب قبل الوصلات الهيدروليكية. التوصيل بمخرج الماء الساخن يجب أن تعزل بين الحديد الزهر أو الصلب أو يوجد موصل عازل، لتجنب تآكل المواسير (الحديد اتصال مباشر / النحاس). يحظر استخدام وصلات النحاس الأحمر.
- 1.22 التركيب المضغوط: انظر الشكل 2 ص. 3. دائما ثبت جهاز الامان على انابيب المياه الباردة من سخان المياه الاوربية. EN 1487 من ضغط 0.7 او 0.9 ميغا باسكال (7 و 9 بار) حسب الضغط الاسمي بقطر 1/2" أو 3/4" (انظر الجدول — ص.3) اذا كان يتطلب تطويل الوصلات من بعد السخان يجب ان يكون صمام الامان او مقلل الضغط اقل ب 3 بار من ضغط عمل السخان.
- تنبيه: خلال التسخين، قد تسقط قطرات الماء من صمام الامان، لا تقلق من هذه القطرات.

3. التوصيلات الكهربائية

- يرجى الرجوع الى الرسومات التخطيطية المقابلة ص4 — انظر الشكل 3
- سخان المياه يجب ان تكون موصلة وتعمل فقط على AC 230V قم بوصول السخان مع كابل صلب من الموصلات 2.5 مم. استخدم انبوب مطابق للمواصفات القياسية (خرطوم صلبة أو مرنة) حتى غطاء السخان معايرة.
- وصل مباشرة الأجهزة مع كابل أو قابس. في فرنسا، أي منتج مزود بقابس يمنع منعًا باتًا ولا يمكن بيعها وتركيبها.
- وصل دائما الكابل الأرضي من كابل الى كابل أرضي أو قم بتوصيل الموصل الأرضي الى الطرف الصحيحة التي تم تحديدها بالرمز. هذه الوصلات هو ضرورية لأسباب تتعلق بالسلامة. سلك الأرضي الأخضر — يجب أن يكون الكابل الأصغر أطول من تلك الكابلات المواجهة له. يجب أن تكون مجهزة التنشيط، في الأجهزة، مع القطبين للجهاز قاطع تيار تلقائي (المسافة اتصال تقل عن 3 مم للفيوز، و محول تيار تلقائي). في الحالة التي يكون فيها الوصلات الهيدروليكية موصلة في مادة عازلة، ويجب حماية الدوائر الكهربائية بقاطع تيار كهربائي 30 أمبير متوافق مع المعايير المحلية.
- قاطع تيار حراري: تم تجهيز جميع المنتجات مع ترموستات بما في ذلك قواطع التيار الحرارية مع منظم اعادة الضبط اليدوي، الذي يقوم بفصل الطاقة حالة من ارتفاع درجة الحرارة. في حالة الطوارئ الامنية أ: أقطع التيار الكهربائي قبل أي شيء. ب: إزالة الغطاء البلاستيكي. ج: التحقق من الوصلات الكهربائية. د: اعد الضبط من الترموستات. في حالة العطل الطارئ المتكرر، استبدل الترموستات. لا تتجاوز أبدا عن سلامة الترموستات. توصيل الكهرباء فقط عندما يكون الترموستات موصل ويعمل بكفاءة.

- تحذير! لا توصل التيار الكهربائي أبدا بدون ملاء سخان بالماء لأن عنصر التسخين سوف يتلف مباشرة
- أملا السخان تماما. قبل التشغيل، وأفتح صناديق المياه الساخنة، لافراغ المواسير من الهواء.
- تحقق من احكام تركيب المواسير والفلاشة أسفل السخان تحت الغطاء البلاستيكي وعدم وجود قطرات ماء. في حالت وجود تسريب احكم الوصلات جيدا.تحقق من تشغيل المكونات الهيدروليكية وصمام الأمان.
- وصل التيار الكهربائي بعد 15 إلى 30 دقيقة، وهذا يتوقف على سعة الجهاز، سوف تجد بعض قطرات الماء القليلة في البداية وهذا امر طبيعي، وذلك بسبب ضغط الماء. بعد التحقق من التسريب، تأكد من الوصلات. أثناء التسخين وفقا لنوعية المياه، خزانات المياه الساخنة يمكن أن تحدث صوتا "عاليا نسبيا" هذا الصوت امر طبيعي ولا يشير إلى هام: إذا كنت ترى بخار أو الماء الساخن من بلف الأمان بشكل مستمر، أقطع التيار C أي خلل في الوحدة. تم ضبط الحرارة كضبط المصنع إلى التوقف عند 85 ± 5 الكهربائي وأغلق محبس المياه بالسخان وأتصل بمركز الخدمة
- لاستخدام الاوضاع التالية. انظر المعنى المقابل:

الوضع: 	حماية من التجمد للماء داخل السخان (اقصى درجة 30 مئوية)، الوضع لايسبب فصل .
الوضع: 	ماء ساخن تقريبا في حدود 40 درجة مئوية.
الوضع: 	ماء ساخن تقريبا في حدود 65 درجة مئوية (يوصى باستخدام هذا الوضع).
الوضع: 	ماء ساخن جدا تقريبا في حدود 80 درجة مئوية (اتخذ الاحتياطات اللازمة لتجنب الاحتراق).

5. الصيانة

- تنبيه: قبل إزالة الغطاء البلاستيكي، تأكد من فصل التيار الكهربائي لتجنب أي خطر للإصابة أو صدمة كهربائية. ويجب أن تتم الصيانة الطبيعية من قبل المستخدم. تشغيل بلف الأمان مرة كل شهر لمنع التوسع وتحقق من انها ليست مسدودة. عدم تنفيذ هذه الصيانة قد يسبب الخروج من الضمان. الصيانة من قبل موظفين مؤهلين أ: التقليل من الرواسب في مخرجات السخان. لا تطرق على السخان المعلق على الحائط لتجنب الأضرار التي تلحق الطلاب. لا ننسى لتغيير مانع التسرب وإعادة تجميع الجهاز، والتحقق من عدم وجود تسرب للمياه بعد التسخين الأولى ب: بالنسبة للأجهزة المزودة بعامود الأنود المغنيسيوم، تغيير الأنود المغنيسيوم كل سنتين أو في أقرب وقت قطرها أقل من 10 مم. ج: تغيير عنصر التسخين يتضمن تغيير مانع التسرب والصنوبر الموصل بالسخان والمسامير والصموميل المثبتة لعنصر التسخين لضمان عدم التسريب د: لتفيع السخان: إيقاف الكهرباء وامدادات المياه الباردة، وفتح صناديق المياه الساخنة وفتح ذراع بلف الأمان.
- هام: الأجزاء القابلة للاستبدال هي: الترموستات مانع تسرب الماء ، وعنصر التسخين، الأنود المغنيسيوم، والغطاء البلاستيكي. يخضع لاستخدام قطع العيار الأصلية من الشركة المصنعة (< 200 جزء في المليون)، ونحن نوصى بتنقية المياه. إذا تم استخدام الماء المنقي، يجب أن تكون صلابة $TH < 20$ f نصيحة للمستهلك: في حال وجود الماء العسر مع المياه المتبقية أكثر من 15 درجة فهرنهايت. في حالة وجود غياب لفترة أطول وخاصة في فصل الشتاء، افرغ الجهاز الخاص بك مع قطع التيار الكهربائي، ثم اتبع الإجراءات لبدء التشغيل.

6. الضمان

- يجب أن يتم تثبيت سخان المياه وتشغيلها وصيانتها وفقا لحالة من الفن ووفقا للمعايير المعمول بها في البلاد من التركيب والتعليمات الواردة في ، وهذا الضمان ساري المفعول EC هذا الدليل. في الاتحاد الأوروبي هذه الوحدة لديها ضمانات قانونية تمنح للمستهلكين تحت التوجيه 1999/44/EC من تاريخ تسليم البضاعة إلى المستهلك. بالإضافة إلى الضمانة القانونية، بعض المنتجات لديها على تمديد الضمان، يقتصر على استبدال الخزان والمكونت المعترف بها لأنها معيبة، باستثناء استبدال وتكلفة النقل. الرجوع إلى الجدول أدناه. هذا الضمان لا يؤثر على أي حقوق قد تستفيد منه نتيجة لتطبيق الضمان القانوني. فإنه يطبق في بلد الشراء المنتج، بشرط أن يتم تثبيته أيضا في إقليم واحد. ويجب الإبلاغ عن أي ضرر إلى الدويع قبل الاستبدال في اطار الضمان، وستبقى الوحدة المتاحة للخبراء التامين والشركة المصنعة.

VS 500	الضمان القانوني
two year سنتان	ضمان تجاري اضافي
one year سنة واحدة	لا يشمل خزان الماء ولا يشمل عنصر التسخين

- الاستثناءات: المستهلكات: الأنود المغنيسيوم ... المعدات التي لا يمكن الوصول إليها (الوصول الصعب للإصلاح أو الصيانة أو التقييم). الأجهزة التي تتعرض لظروف غير طبيعية أو بيئية: الصقيع، والطقس في الهواء والمياه ذات خصائص كيميائية غير طبيعية معايير مياة الشرب، شبكة التيار الكهربائي مع وجود ابراج كهربائية المعدات التي تم تركيبها دون مراعاة المعايير الحالية في البلاد من تركيب: غياب أو عدم سلامة الجهاز، تآكل بسبب التجهيزات غير الصحيحة الهيدروليكية (الحديد / الاتصال النحاس)، وصلات ارضية غير سليمة وعدم كفاية سمك كابلات الكهرباء عدم مراعاة المخططات واشكال التركيب الموجودة بكتاب التعليمات. عدم مراعاة المخططات واشكال التركيب الموجودة بكتاب التعليمات في اختيار المعدات. إصلاح أو استبدال الأجزاء أو المكونات في الم تنفذ أو لم تصرح بها الشركة المسؤولة من الضمان. تغيير عنصر لا يمدد فترة الضمان للجهاز. يسري الضمان على المنتجات المعيبة وقيمت من قبل الشركة المسؤل عن الضمان. من الضروري وجود واتاحة المنتج للشركة المصدرة للضمان.
- الدولي هاتف: (+33) 146836000 ATL للمطالبة خلال الضمان، الاتصال بالموزع أو مركز الخدمة المعتمد. إذا لزم الأمر، الرجاء الاتصال ب: -ارين فرنسا، هاتف: 0080038713858 LA الجنرال. وكليز 92340 بورغ- (+33)146836000 AV، فاكس (+33)146836001، 58 (بلجيكا) والذين سوف يبلغكم ما يجب عليك القيام به

النوع / Reference:	ختم الموزع
الرقم المسلسل	
اسم عنوان العميل:	